

Capacidad de contactos	120 Vca / 15 A (resistivos) 240 Vca / 10 A (resistivos) 12 Vcc / 10 A (resistivos) 24 Vcc / 5 A (resistivos)	Switch rating	120 Vac / 15 A (resistive) 240 Vac / 10 A (resistive) 12 Vdc / 10 A (resistive) 24 Vdc / 5 A (resistive)
Temperatura máx.	125°C	Max. temperature	125°C
Temperatura ambiente	-20°C...+90°C	Environment temperature	-20°C to +90°C
Precisión	±5°C	Accuracy	±5°C
Diferencial térmico máx.	16°C	Max. differential DT	16°C
Nº ciclos de trabajo	100.000	Operations	100.000
Presión estática máx.	100 bar	Max. static pressure	100 bar
Protección	IP67 ver página 1	Protection	IP67 see page 1
Par de apriete	30 Nm	Tightening torque	30 Nm

CODIFICACIÓN DE PRODUCTO / HOW TO ORDER

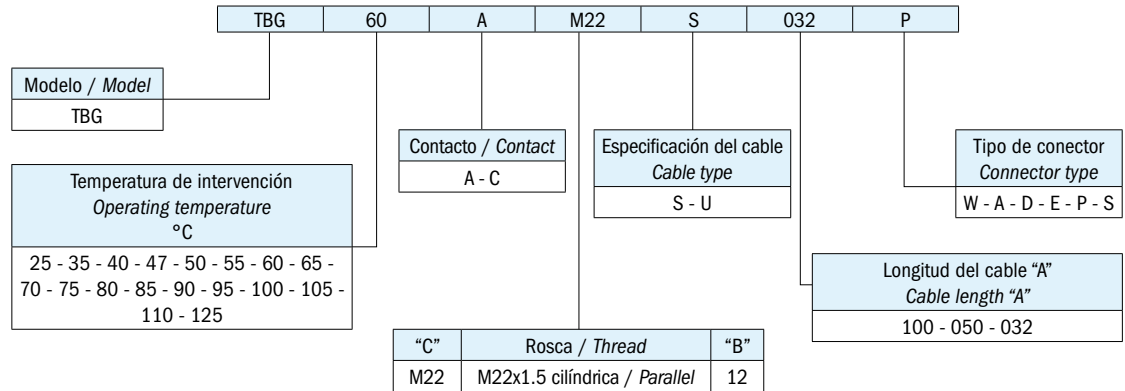

INFORMACIÓN CÓDIGOS DE PRODUCTO / ORDERING INFORMATION

TBG	Termostato compacto
Temperatura de intervención	50°C 60°C 70°C 80°C
Tipo de contacto	A NA normalmente abierto C NC normalmente cerrado
Brida roscada	M22 M22x1.5 cilíndrica
Especificación del cable	S 2x1 mm ² en PVC U 2x0.5 mm ² en PVC
Longitud del cable "A"	100 1 m 050 500 mm 032 320 mm
Tipo de conector	W Cables sin conector A Amp Superseal macho D Delphi Metripack 280 hembra E Delphi Metripack 280 macho P Deutsch DT04-2P S Deutsch DT06-2S

TBG	Compact temperature switch
Operating temperature	50°C 60°C 70°C 80°C
Contact type	A NO normally open C NC normally closed
Thread connection	M22 M22x1.5 parallel
Cable type	S 2x1 mm ² PVC cable U 2x0.5 mm ² PVC cable
Cable length "A"	100 1 m 050 500 mm 032 320 mm
Connector type	W Cables without connector A Amp Superseal male D Delphi Metripack 280 female E Delphi Metripack 280 male P Deutsch DT04-2P S Deutsch DT06-2S

TIPO DE CONECTOR / CONNECTOR TYPE

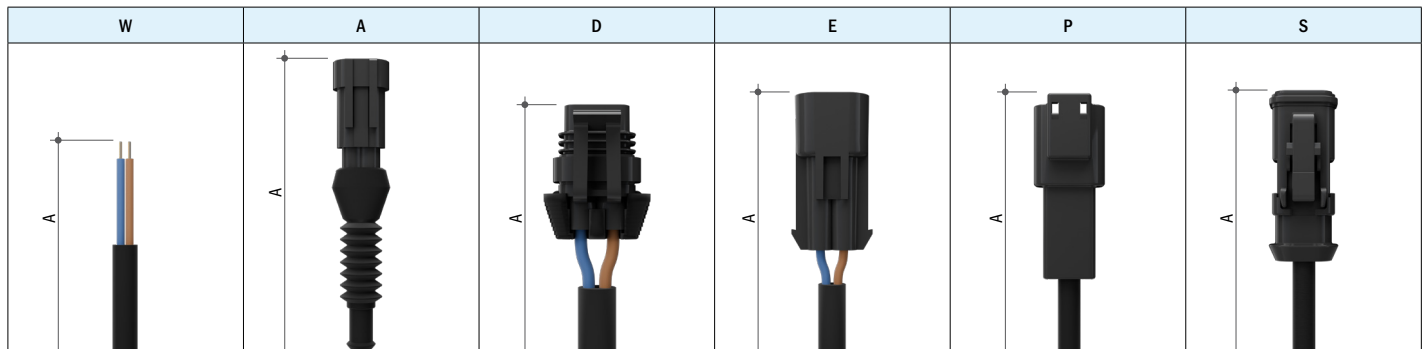





Elettrotec se reserva el derecho de realizar cambios técnicos en los productos o interrumpir la producción sin previo aviso. El contacto del interruptor de presión puede dañarse si se somete a golpes fuertes o vibraciones elevadas. Es responsabilidad del usuario verificar la idoneidad de nuestros productos para cada aplicación en particular (por ejemplo, la verificación de la compatibilidad de materiales) y el uso solo puede ser apropiado si se demuestra en pruebas de campo. La información técnica de este catálogo se basa en pruebas realizadas durante el desarrollo del producto y en valores recopilados empíricamente. Puede que no sean aplicables en todos los casos.

Elettrotec reserves the right to technical data of change to the products or halt production without prior notice. The temperature switch contacts can be damaged when subject to strong shocks or high vibration. It is the responsibility of the user to test the suitability of our products for the particular application, for example, the verification of material compatibility. The use may only be appropriate if proven in field tests. The technical information in this catalogue are based on tests made during product development and based on empirically gathered values. They may not be applicable in all cases.

TERMOSTATOS / TEMPERATURE SWITCHES

PROTECCIONES ELÉCTRICAS ELECTRIC PROTECTIONS

	NTB	TBF evo	NTBC	EBT	EBC	TBLFPA TBLTPA	TCR	TBG	TER
Página / Page	3	4	5	6	7	8	9	10	11
Protección IP 54 <i>IP 54 electric protection</i> CAP. 1 		●							
CAP. 10 		●							
Protección IP 65 <i>IP 65 electric protection</i> Conector Din 40050 <i>Din 40050 connector</i> 	●		●	●	●	●			
Protección IP 67 <i>IP 67 electric protection</i> Cables + conector y protección IP67 (+CAP.14 solo para TBF evo) <i>Flying leads + connector and IP 67 electric protection (+ CAP.14 only for TBF evo)</i> 		●					●	●	
Conector M12 / <i>M12 connector</i> 	●		●	●	●	●			

Elettrotec se reserva el derecho de realizar cambios técnicos en los productos o interrumpir la producción sin previo aviso. El contacto del interruptor de presión puede dañarse si se somete a golpes fuertes o vibraciones elevadas. Es responsabilidad del usuario verificar la idoneidad de nuestros productos para cada aplicación en particular (por ejemplo, la verificación de la compatibilidad de materiales) y el uso solo puede ser apropiado si se demuestra en pruebas de campo. La información técnica de este catálogo se basa en pruebas realizadas durante el desarrollo del producto y en valores recopilados empíricamente. Puede que no sean aplicables en todos los casos.

Elettrotec reserves the right to technical data of change to the products or halt production without prior notice. The temperature switch contacts can be damaged when subject to strong shocks or high vibration. It is the responsibility of the user to test the suitability of our products for the particular application, for example, the verification of material compatibility. The use may only be appropriate if proven in field tests. The technical information in this catalogue are based on tests made during product development and based on empirically gathered values. They may not be applicable in all cases.