

Rango de temperatura	0°C...+90°C	Temperature range	0°C to +90°C
Tolerancia de intervención	±5°C	Set-point tolerance	±5°C
Diferencial térmico máx.	6°C	Max. differential DT	6°C
Grado de protección	IP40	Electrical protection	IP40
Clase de aislamiento	I	Insulation class	I
Velocidad de cambio de temperatura	<1°C/min	Temperature rate of change	<1°C/min
Temperatura ambiente máx.	80°C	Max. environment temperature	80°C
Temperatura máx. del bulbo de detección	125°C	Max. sensing bulb temperature	125°C
Capacidad de contactos	C-1: 10 (2.5) A / 250 Vca C-2: 6 (2.5) A / 250 Vca	Switch rating	C-1: 10 (2.5) A / 250 Vac C-2: 6 (2.5) A / 250 Vac
Presión máx.	10 bar	Max. pressure	10 bar
Material de la brida	Latón	Flange material	Brass
Material cuerpo	Plástico	Body material	Plastic material

### CODIFICACIÓN DE PRODUCTO / HOW TO ORDER

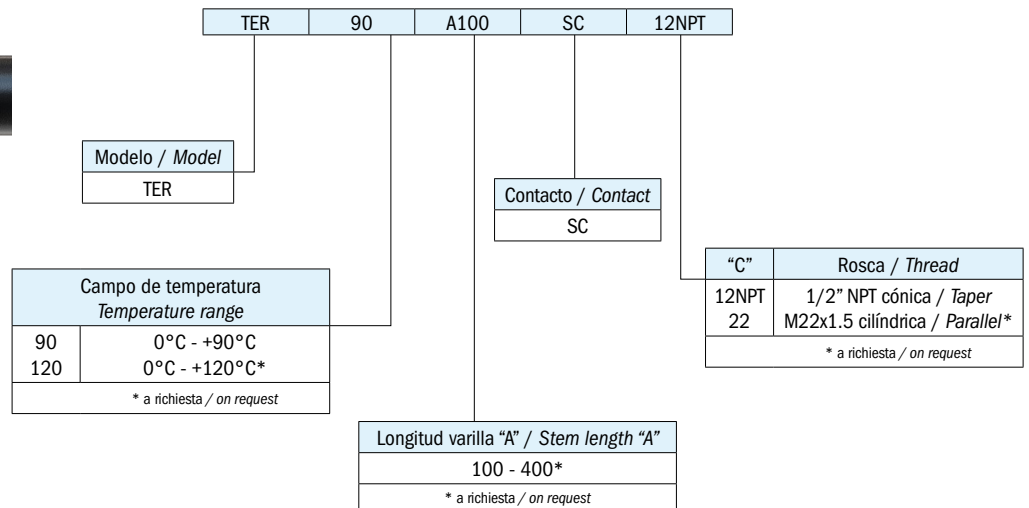

### DIAGRAMA ELÉCTRICO ELECTRICAL DIAGRAM

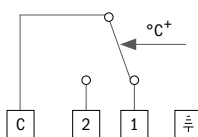

### INFORMACIÓN CÓDIGOS DE PRODUCTO / ORDERING INFORMATION





<b>TER</b>	Termostato regulable de inmersión	<b>TER</b>	Immersion adjustable thermostat
<b>Campo de temperatura</b>	90 0°C - +90°C 120 0°C - +120°C bajo demanda	<b>Temperature range</b>	90 0°C to +90°C 120 0°C to +120°C on request
<b>Tipo de contacto</b>	SC Contacto de cambio SPDT	<b>Contact type</b>	SC Change over (snap action) SPDT
<b>Longitud varilla "A"</b>	100 mm 400 mm bajo demanda	<b>Stem length "A"</b>	100 mm 400 mm on request
<b>Roscas disponibles "C"</b>	12NPT 1/2" NPT cónica 22 M22x1.5 cilíndrica bajo demanda	<b>Available threads "C"</b>	12NPT 1/2" NPT taper 22 M22x1.5 parallel on request

Elettrotec se reserva el derecho de realizar cambios técnicos en los productos o interrumpir la producción sin previo aviso. El contacto del interruptor de presión puede dañarse si se somete a golpes fuertes o vibraciones elevadas. Es responsabilidad del usuario verificar la idoneidad de nuestros productos para cada aplicación en particular (por ejemplo, la verificación de la compatibilidad de materiales) y el uso solo puede ser apropiado si se demuestra en pruebas de campo. La información técnica de este catálogo se basa en pruebas realizadas durante el desarrollo del producto y en valores recopilados empíricamente. Puede que no sean aplicables en todos los casos.

Elettrotec reserves the right to technical data of change to the products or halt production without prior notice. The temperature switch contacts can be damaged when subject to strong shocks or high vibration. It is the responsibility of the user to test the suitability of our products for the particular application, for example, the verification of material compatibility. The use may only be appropriate if proven in field tests. The technical information in this catalogue are based on tests made during product development and based on empirically gathered values. They may not be applicable in all cases.

## TERMOSTATOS / TEMPERATURE SWITCHES

### PROTECCIONES ELÉCTRICAS ELECTRIC PROTECTIONS

Página / Page	NTB	TBF evo	NTBC	EBT	EBC	TBLFPA TBLTPA	TCR	TBG	TER
<b>Protección IP 54</b> <i>IP 54 electric protection</i> CAP. 1 		•							
CAP. 10 		•							
<b>Protección IP 65</b> <i>IP 65 electric protection</i> Conector Din 40050 <i>Din 40050 connector</i> 	•		•	•	•	•			
<b>Protección IP 67</b> <i>IP 67 electric protection</i> Cables + conector y protección IP67 (+CAP.14 solo para TBF evo) <i>Flying leads + connector and IP 67 electric protection (+ CAP.14 only for TBF evo)</i> 		•					•	•	
Conector M12 / <i>M12 connector</i> 	•		•	•	•	•			

Elettrotec se reserva el derecho de realizar cambios técnicos en los productos o interrumpir la producción sin previo aviso. El contacto del interruptor de presión puede dañarse si se somete a golpes fuertes o vibraciones elevadas. Es responsabilidad del usuario verificar la idoneidad de nuestros productos para cada aplicación en particular (por ejemplo, la verificación de la compatibilidad de materiales) y el uso solo puede ser apropiado si se demuestra en pruebas de campo. La información técnica de este catálogo se basa en pruebas realizadas durante el desarrollo del producto y en valores recopilados empíricamente. Puede que no sean aplicables en todos los casos.

Elettrotec reserves the right to technical data of change to the products or halt production without prior notice. The temperature switch contacts can be damaged when subject to strong shocks or high vibration. It is the responsibility of the user to test the suitability of our products for the particular application, for example, the verification of material compatibility. The use may only be appropriate if proven in field tests. The technical information in this catalogue are based on tests made during product development and based on empirically gathered values. They may not be applicable in all cases.